

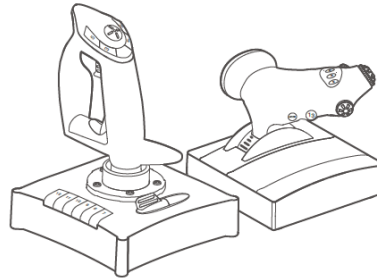

2119 **PRO**



User Manual

Systemové požiadavky

Kompatibilné platformy: PC, PS4, XBOX ONE

Požiadavky na systém PC: Windows 7/8/10/11

Prehľad produktu

Joystick

8-polohový HAT prepínač — 8-polohový HAT

spínač Ovládanie smerovky —

Os zdvihu —

Os riadenia smeru doľava/vpravo —

Os posuvu — Posuvná os

Páka plynu / smerovka

Riadenie smeru —

Y Rotácia — Y-os X

Rotácia — X-os

Nastaviteľné napätie plynu —

Odolnosť škrtiacej klapky — Páka plynu

Tlačidlo MODE — MODE

Zadná strana a spodok

Prepínač vibrácií —

Port pre prepínač vibrácií pre pripojenie akcelerátora — Konektor škrtiacej klapky

USB kábel — USB

port na navádzanie pre ovládač — Port na pripojenie ovládača

Joystick

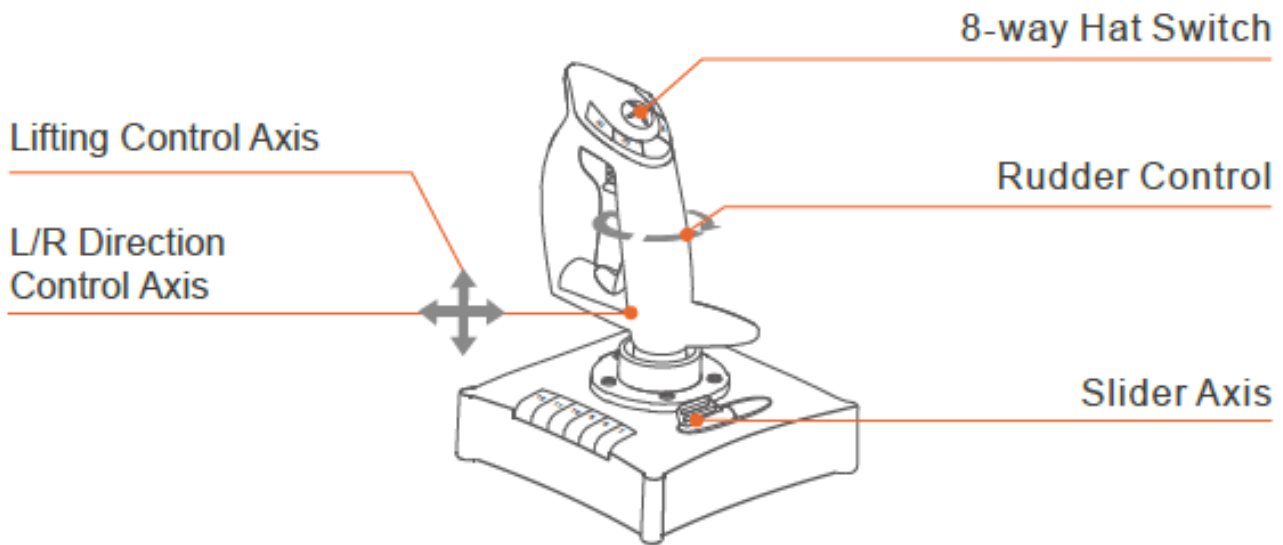

Accelerator Rudder

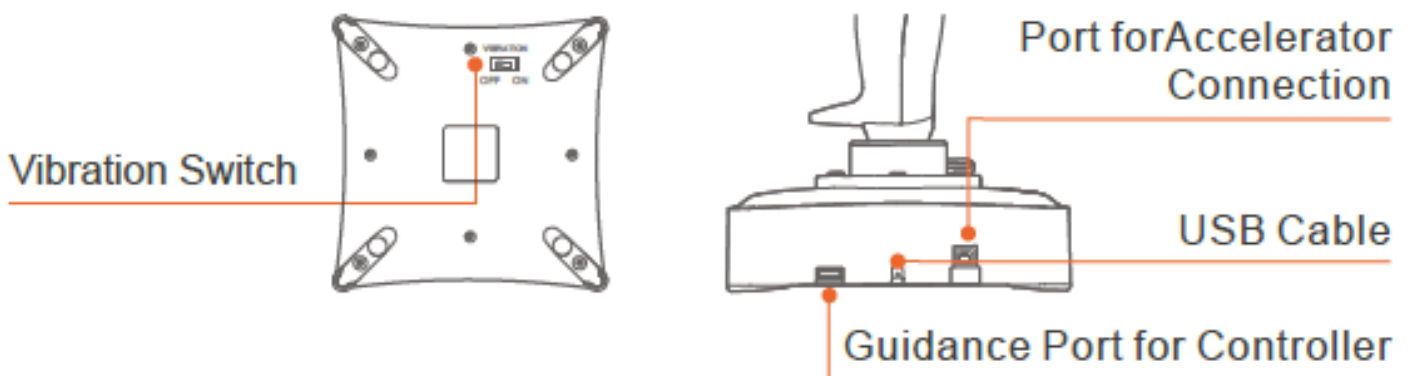
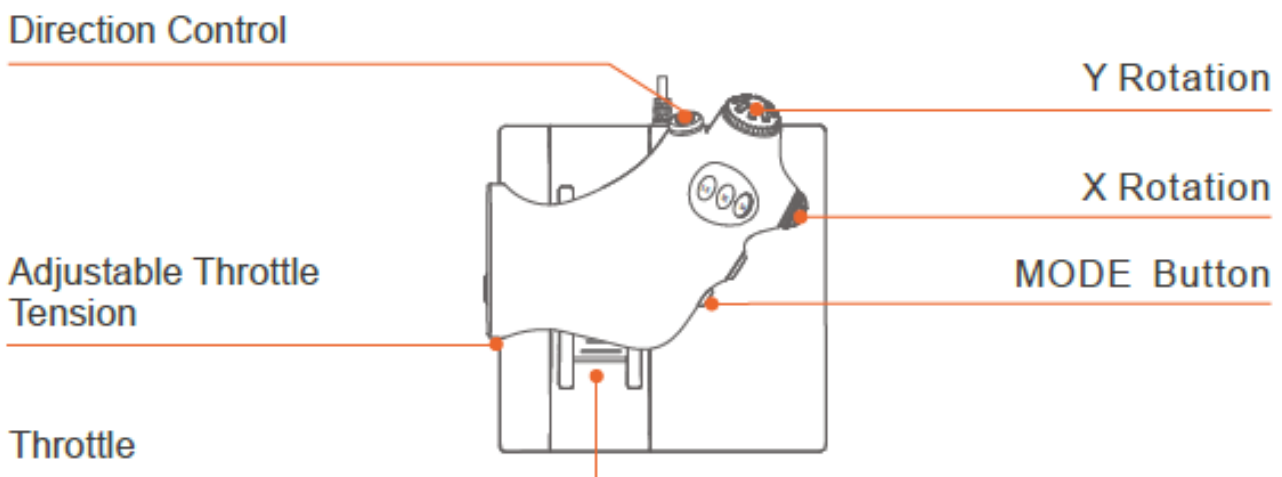

Návod

Pripojenie k PC

Krok 1: Navštívte oficiálnu webovú stránku (<https://www.e-pxn.com>) a stiahnite si ovládač "PXNJoystick",

Potom rozbalte a nainštalujte súbor.

Krok 2: Pripojte joystick PXN Flight k USB portu vášho počítača, systém automaticky detekuje nový hardvér a vykoná inštaláciu.

Krok 3: Potom môžete hrať hry alebo nastaviť joystick v aplikácii PXNJoystick.

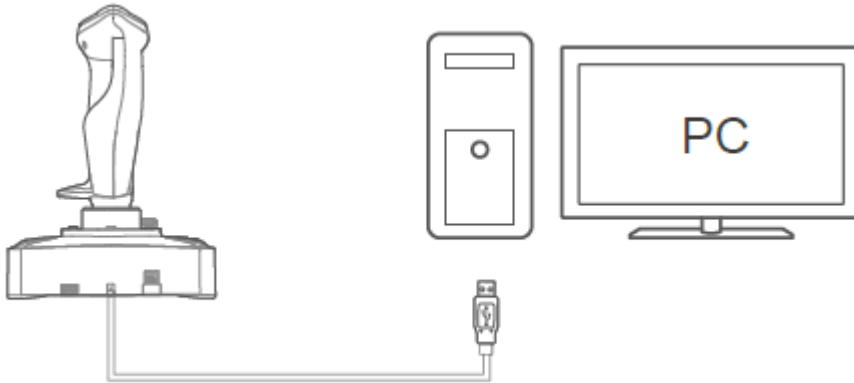

Pripojiť sa k PS4

Krok 1: Pripojte páku plynu k joysticku a potom originálny ovládač PS4 zapojte do portu ovládača. (Pôvodný ovládač musí byť vypnutý.)

Krok 2: Pripojte joystick do USB portu konzoly PS4.

Krok 3: Stlačte tlačidlo č. 12 na joysticku, aby ste spustili hru.

Navigačný port pre ovládač — Port

pre kormidlo škrtiacej klapky — Port na pripojenie páky plynu

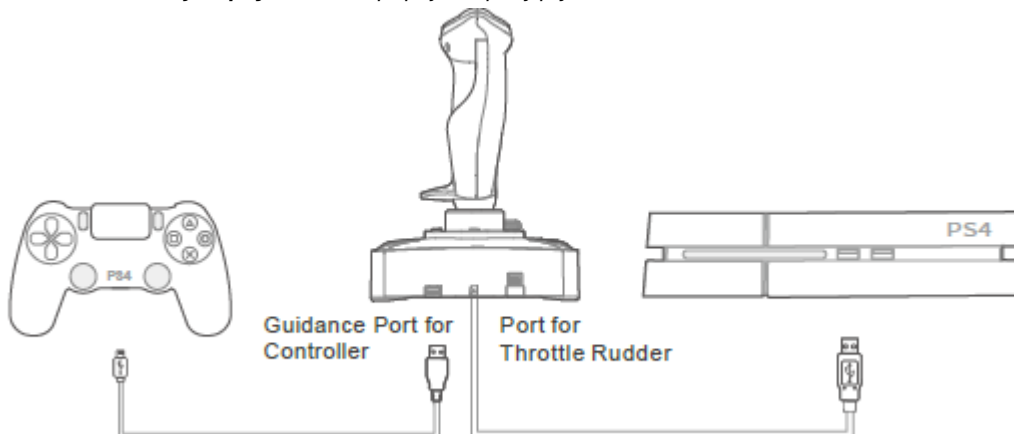

PS4 — Rozloženie ovládania

(1) **Strelba z guľometu** — Strelba z guľometu

(2) **Odpálenie rakety / zbrane** — Odpálenie rakety / zbrane

(3) **Zmeniť cieľ** — Zmeniť cieľ

(4) **Zmeniť zbraň** — Zmeniť zbraň

(5) Svetlice — Světlice

(6) Spomaliť — Zpomalení

Zrýchlenie / Spomalenie — Zrychlení / zpomalení

Pohyb joysticku + (14) Zrýchliť / spomaliť — Pohyb joysticku + (14) Zrychlení / zpomalení

(15) Prepínanie radarovej mapy — Prepínanie radarovej mapy

(8) Zmeniť pohľad(

9) Zdieľať

(10) Možnosti

(12) PS — tlačidlo PS

Yaw — Os kormidla

Os rolovania-Doľava —

Os rolovania - Doprava — Naklonenie doprava

Os náklonu-Hore —

Os náklonu-Dole — Nakloňte dole

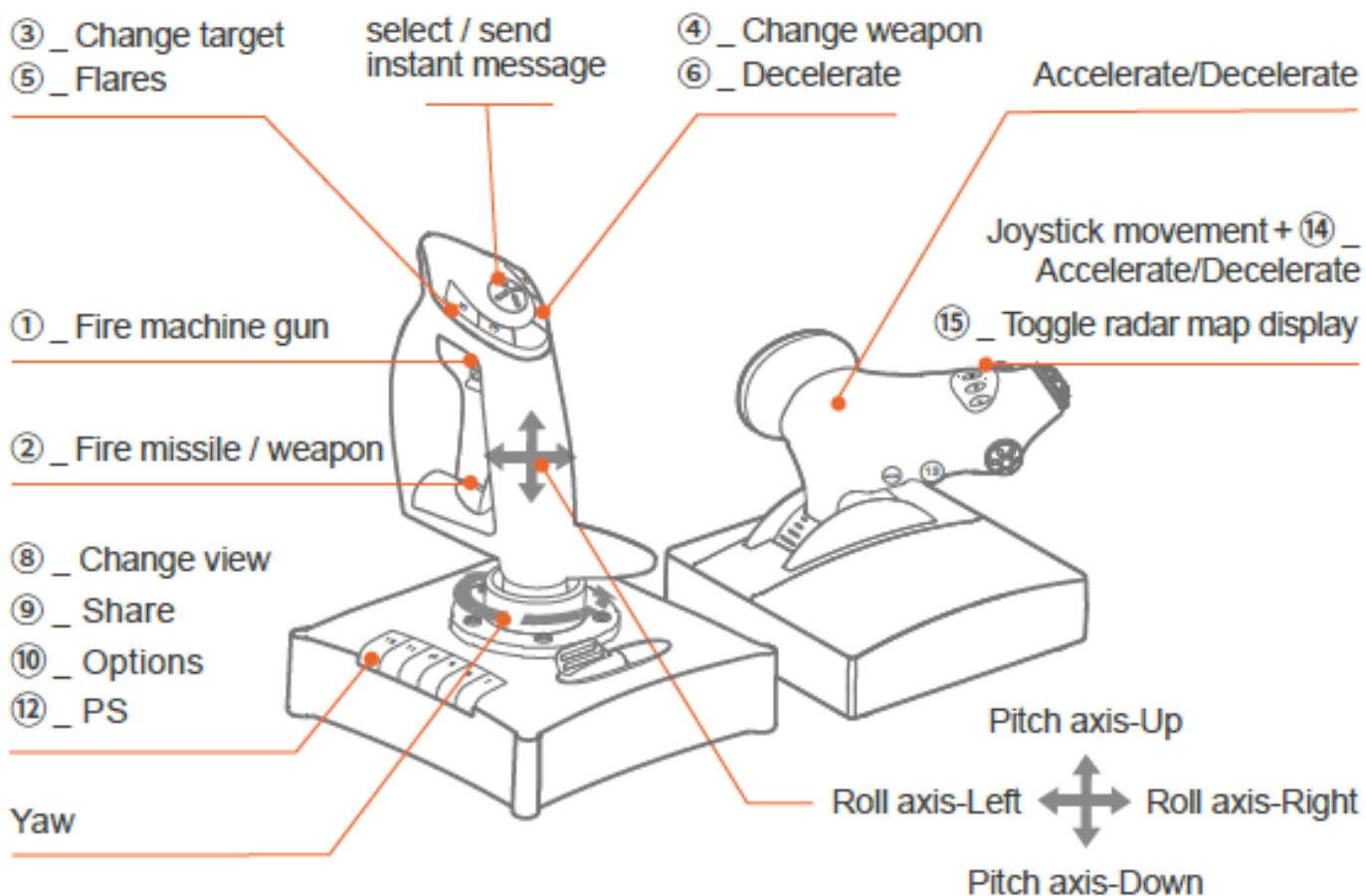

Pripojiť sa k XBOX ONE

Krok 1: Pripojte páku plynu k joysticku a potom zapojte originálny ovládač XBOX ONE do portu ovládača. (Pôvodný ovládač musí byť vypnutý.)

Krok 2: Pripojte joystick k USB portu na vašej konzole XBOX ONE.

Krok 3: Stlačte tlačidlo č. 13 na joysticku, aby ste spustili hru.

Navigačný port pre ovládač — Port

pre kormidlo škrtiacej klapky — Port na pripojenie páky plynu

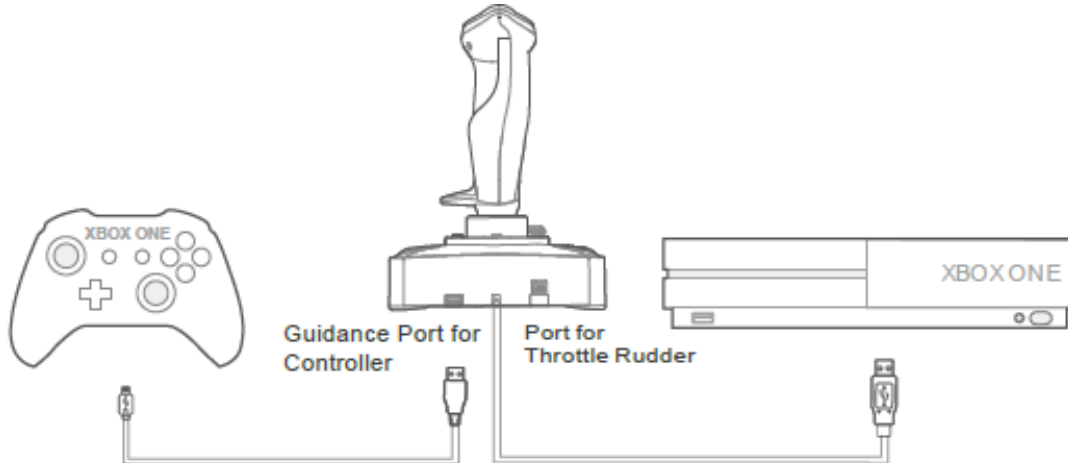

XBOX ONE — Rozloženie ovládania

(1) **Strelba z guľometu** — Strelba z guľometu

(2) **Odpálenie rakety / zbrane** — Odpálenie rakety / zbrane

(3) **Zmeniť zbraň**

(4) **Zmeniť zbraň** — Zmeniť zbraň

(5) **Spomaliť** — Zpomalení

(6) **Spomaliť** — Zpomalení

(7) **Spomaliť** — Zpomalení

Zrýchlenie / Spomalenie — Zrychlení / zpomalení

Pohyb joysticku + (15) pohyb kamery — pohyb joysticku + (15) pohyb kamery

(14) **Prepínanie radarovej mapy** — Prepínanie radarovej mapy

(8) **Zmeniť pohľad**

(11) []

(12) [≡]

Yaw — Os kormidla

Os rolovania-Doľava —

Os rolovania - Doprava — Naklonenie doprava

Os náklonu-Hore —

Os náklonu-Dole — Nakloňte dole

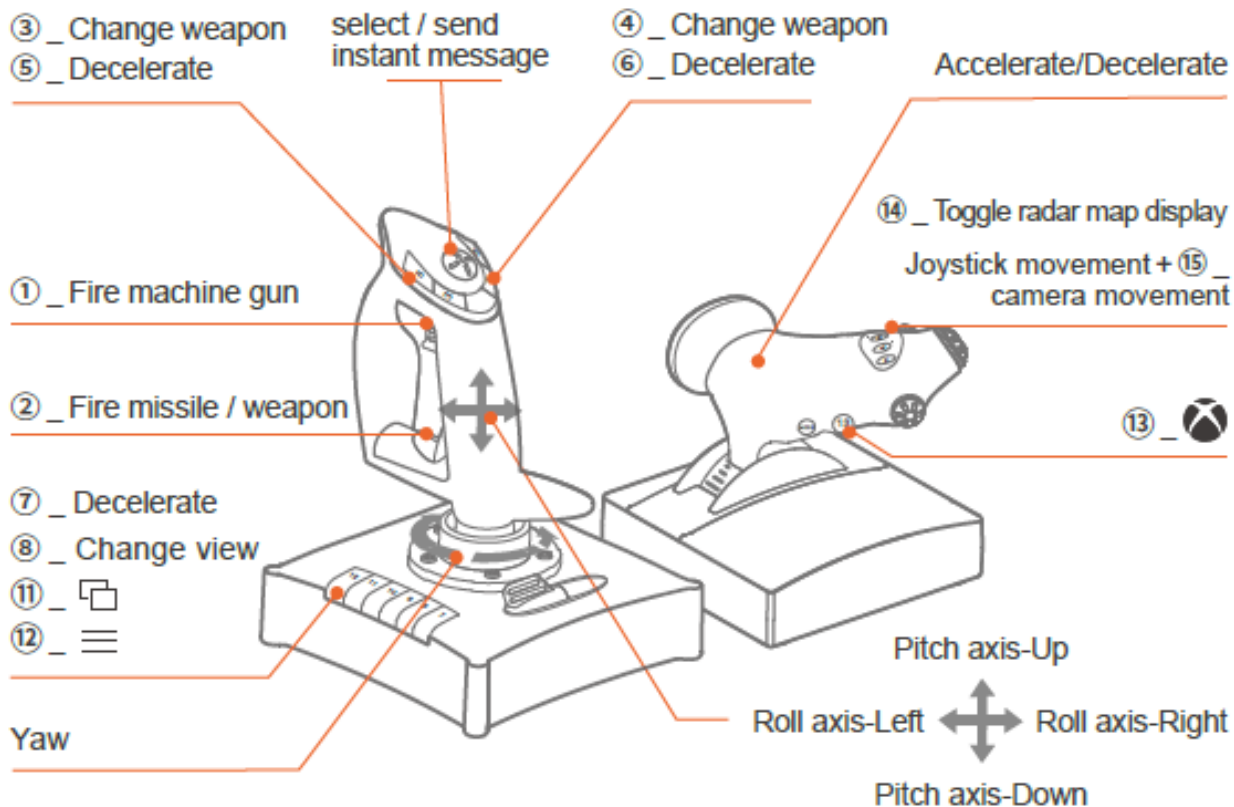

Testovanie funkcií

Kláves: 1~16

Stlačte tlačidlo na joysticku. Príslušné tlačidlo na testovacej obrazovke sa rozsvieti.

POV1 / POV2 Posuňte pohľad rôznymi smermi – zodpovedajúca šípka na testovacej obrazovke sa rozsvieti.

POV1 slúži ako pohľad (kamera). POV2 môže mať inú funkciu.

MODE Poje tri režimy sú štandardne dostupné, tlačidlo je možné rozšíriť o ďalšie funkcie.

REŽIM 0: Modrá kontrolka vypnutá REŽIM 1: Modrá kontrolka zapnutá REŽIM 2: Bliká modrá kontrolka

Os X/Y Pohybujte joystickom dopredu/dozadu/doľava/doprava.

Symbol "+" sa pohybuje pozdĺž osí X/Y.

Otočte joystick doľava alebo doprava.

V hre sa používa na otáčanie lietadla doľava/doprava.

Slide Sliding os.

Používa sa na naklonenie alebo palivovú zmes (vyžaduje podporu hry).

Plyn

dopredu alebo dozadu Používa sa na zvyšovanie a znižovanie plynu.

Rotačné X/Y

rotácie v osách X/Y. Používa sa na orezanie a nakláňanie (vyžaduje podporu hry).

Upozornenie

- Vyhnite sa silným vibráciám, nerozoberajte ani neopravujte produkt sami.
- Vyhýbajte sa kontaktu s vodou alebo inými kvapalinami, to môže ovplyvniť funkčnosť zariadenia.
- Vyhýbajte sa vlhkému, horúcemu alebo prašnému prostrediu.
- Ak máte akékoľvek problémy alebo otázky, kontaktujte svojho predajcu alebo servisné oddelenie.

Technické špecifikácie

Model: PXN-2119PRO

Pripojenie: Káblové pripojenie Kábel joysticku približne 1,8 m Kábel páky plynu približne 1,6 m

Prevádzkový prúd: 20 mA – 100 mA Populárny stav < vibrácie 20 mA R < 130 mA

Veľkosť a hmotnosť obalu: približne 360 × 190 × 250 mm / približne 1,9 kg

Rozmery produktu: Joystick približne 176 × 176 × 239 mm / Páka plynu približne 170 × 170 × 159 mm

Hmotnosť produktu: približne 1490 g

Prevádzková teplota: 10-40 °C

Prevádzková vlhkosť: 20-80 %

Poznámka

"PXN" je registrovaná ochranná známka spoločnosti ShenZhen PXN Electronics Technology Co., Ltd.

PS4 je registrovaná ochranná známka spoločnosti Sony Computer Entertainment Inc.

Xbox je registrovaná ochranná známka spoločnosti Microsoft Corporation.

Všetky ochranné známky sú majetkom svojich príslušných vlastníkov. Technické špecifikácie sa môžu meniť bez upozornenia. Spoločnosť ShenZhen PXN Electronics Technology Co., Ltd. nenesie zodpovednosť za žiadne chyby v tomto dokumente.

Tento dokument si prosím ponechajte pre budúce použitie.